

PROIECT DE HOTĂRÂRE
din 14 noiembrie 2017

privind înființarea societății ADMINISTRATIV SERV LUDUȘ S.R.L.

Consiliul Local al Orașului Luduș, întrunit în ședință ordinară de lucru,

Văzând Expunerea de motive nr. 33160/13.09.2017 a Primarului orașului Luduș, dl. Moldovan Ioan Cristian, cu privire la înființarea unei societăți comerciale cu răspundere limitată, precum și referatul de specialitate nr. 33394/15.09.2017, întocmit de către Oficiul juridic cu această ocazie,

Ținând cont de rapoartele comisiilor de specialitate „Administrarea Domeniului Public și Privat și Administrație Publică Locală”, „Buget. Finanțe. Contabilitate și Fonduri Europene” și „Juridică. Apărarea drepturilor omului. Ordine publică și Relația cu cetățenii”,

Având în vedere prevederile:

- Legii nr. 31/1990 a societăților comerciale, republicată, cu modificările și completările ulterioare;
- Art. 28 alin. (2) lit. b) din Legea nr. 51/2006 a serviciilor comunitare de utilitate publică, republicată, cu modificările și completările ulterioare;
- Legea nr. 101/2006 a serviciului de salubritate a localităților, republicată, cu modificările și completările ulterioare;
- OUG nr. 109/2011 privind guvernanta corporativă a întreprinderilor publice, cu modificările și completările ulterioare;
- O.G. nr. 71/2002 privind organizarea și funcționarea serviciilor publice de administrare a domeniului public și privat de interes local, cu modificările și completările ulterioare;
- O.G. nr. 26/2013 privind întărirea disciplinei financiare la nivelul unor operatori economici la care statul sau unitățile administrativ-teritoriale sunt acționari unici ori majoritari sau dețin direct ori indirect o participație majoritară, cu modificările și completările ulterioare;
- Legii nr. 273/2006 privind finanțele publice locale, cu modificările și completările ulterioare;
- Art. 17 din Legea nr. 215/2001 a administrației publice locale, republicată, cu modificările și completările ulterioare;

Luând act de dovada privind disponibilitatea și rezervarea firmei nr. 393568/22.08.2017 eliberată de Oficiul Registrului Comerțului de pe lângă Tribunal Mureș.

Ținând cont de prevederile art. 7 din Legea nr. 52/2003 privind transparența decizională în administrația publică, republicată, cu modificările și completările ulterioare,

În conformitate cu dispozițiile art. 36 alin. (2) lit. a), alin. (3) lit. b) și c) și art. 45 alin. (1) din Legea nr. 215/2001 a administrației publice locale, republicată, cu modificările și completările ulterioare

HOTĂREȘTE:

Art. 1. Se aprobă înființarea unei societăți comerciale, cu denumirea **ADMINISTRATIV SERV LUDUȘ SRL**, având **unic asociat Unitatea Administrativ Teritorială ORAȘUL LUDUȘ**, persoană juridică de drept public, cu capacitate juridică deplină și patrimoniu propriu, având C.U.I. 5669317, reprezentată prin Consiliul Local al Orașului Luduș ca autoritate deliberativă, cu sediul în orașul Luduș, B-dul 1 Decembrie 1918, nr. 26, jud. Mureș, reprezentată prin primar al orașului Luduș, dl **Moldovan Ioan Cristian**.

Art. 2. Se aprobă stabilirea sediului societății **ADMINISTRATIV SERV LUDUȘ S.R.L.** la adresa orașul Luduș, B-dul 1 Decembrie 1918, nr. 26, jud. Mureș, sens în care se împuternicește primarul orașului Luduș să semneze contractul de comodat, conform modelului prevăzut în Anexa 3.

Art. 3. Se aprobă constituirea capitalului social în cuantum de **70.000 lei**, divizat în **100 de părți sociale** a câte **700 lei** fiecare, reprezentând **aportul Asociatului unic**.

Art. 4. Durata pentru care se înființează **ADMINISTRATIV SERV LUDUȘ SRL** este nedeterminată, începând cu data înregistrării acesteia la Oficiul Registrului Comerțului Mureș.

Art. 5. (1) Obiectul principal de activitate al societății este cel codificat conform codului CAEN: **8129 Alte activități de curățenie n.c.a.**

(2) Societatea va putea desfășura, în subsidiar, și alte activități secundare precum:

Cod CAEN: 3811 Colectarea deșeurilor nepericuloase

Cod CAEN: 3821 Tratarea și eliminarea deșeurilor nepericuloase

Cod CAEN: 3832 Recuperarea materialelor reciclabile sortate

Cod CAEN: 8121 Activități generale (nespecializate) de curățenie interioară a clădirilor

Cod CAEN: 8122 Activități specializate de curățenie a clădirilor, mașinilor și utilajelor

Cod CAEN: 8130 Activități de întreținere peisagistică

Art. 6. (1) Până la finalizarea procedurii de selecție a membrilor Consiliului de Administrație, societatea va fi administrată de către un **administrator unic provizoriu** în persoana domnului **Căpușan Sebastian-Răzvan**, cetățean român, născut la data de 31.07.1992 în orașul Luduș, jud. Mureș, domiciliat în oraș Luduș, str. Zăvoiuului, bl. 30, sc. A, ap. 10, jud. Mureș, posesor al C.I., seria MS nr. 989102, eliberat de SPCLEP Luduș, la data de 21.06.2017, CNP 1920731261697, conform art. 64¹ alin. (3) din O.U.G. nr. 109/2011.

(2) Drepturile, obligațiile, responsabilitățile și nivelul indemnizației administratorului vor fi stabilite prin contractul de administrare, conform modelului prevăzut în Anexa 4, sens în care se împuternicește primarul orașului Luduș să semneze în numele și pe seama asociatului unic, contractul de mai sus.

Art. 7. Se aprobă Actul Constitutiv al **ADMINISTRATIV SERV LUDUȘ S.R.L.**, conform Anexei nr. 1, care face parte integrantă din prezenta hotărâre.

Art. 8. Se aprobă Organigrama și Statul de funcții a **ADMINISTRATIV SERV LUDUȘ S.R.L.**, conform Anexei nr. 2, care face parte integrantă din prezenta hotărâre.

Art. 9. Se împuternicește primarul orașului Luduș, dl **Moldovan Ioan-Cristian**, ca în numele și pentru asociatul unic, să semneze Actul Constitutiv al **ADMINISTRATIV SERV LUDUȘ S.R.L.**, precum și orice alte documente necesare în vederea ducerii la îndeplinire a prezentei hotărâri.

Art. 10. Se mandatează dl. **Căpușan Sebastian-Răzvan**, cetățean român, născut la data de 31.07.1992 în orașul Luduș, jud. Mureș, domiciliat în oraș Luduș, str. Zăvoiului, bl. 30, sc. A, ap. 10, jud. Mureș, posesor al C.I., seria MS nr. 989102, eliberat de SPCLEP Luduș, la data de 21.06.2017, CNP 1920731261697, ca personal sau prin delegat, să efectueze toate demersurile și să semneze orice cerere sau acte necesare pentru înregistrarea și înmatricularea societății ADMINISTRATIV SERV LUDUȘ S.R.L., cu asociat unic oraș Luduș prin Consiliul local al orașului Luduș, pentru deschiderea contului de capital al societății, precum și în fața tuturor instituțiilor și autorităților abilitate.

Art. 11. Cheltuielile necesare înființării ADMINISTRATIV SERV LUDUȘ S.R.L. se asigură din bugetul local al orașului Luduș.

Art. 12. Cu ducere la îndeplinire a prezentei hotărâri se încredințează Primarul orașului Luduș, prin aparatul de specialitate.

Un exemplar din prezenta se comunică:

- Instituției Prefectului Județul Mureș;
- Primarului orașului Luduș;
- Biroului „B.FC.R.U.” din cadrul Primăriei orașului Luduș;
- Oficiului Juridic din cadrul Primăriei orașului Luduș;
- Serviciului „I.A.D.P” din cadrul Primăriei orașului Luduș;
- Spre afișare

Inițiator,
PRIMAR,
Moldovan Ioan Cristian





PRIMĂRIA ORAȘULUI LUDUȘ

B-dul 1 Decembrie 1918, Nr. 26; Județul Mureș
Tel: 0265-411548, 0265-411716; 0265-412002; Fax: 0265-413402;
e-mail: ludus@cjmures.ro; web: www.ludus.ro
C.U.I. 5669317

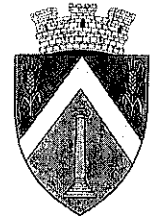

OPERATOR DE DATE CU CARACTER PERSONAL 2183

Nr. 33160/13.09.2017

EXPUNERE DE MOTIVE

la Proiectul de hotărâre privind înființarea
societății ADMINISTRATIV SERV LUDUȘ S.R.L.

Legea nr. 51/2006 a serviciilor comunitare de utilități publice, republicată, statuează că serviciile publice sunt în responsabilitatea autorităților administrației publice locale, acestea organizându-se și gestionându-se, potrivit hotărârilor adoptate de autoritățile deliberative ale unităților administrativ-teritoriale, în funcție de gradul de urbanizare, de importanța economico-socială a localităților, de mărimea și de gradul de dezvoltare ale acestora și în raport cu infrastructura tehnico-edilitară existentă, în baza următoarelor principii: dezvoltării durabile și corelării cerințelor cu resursele; protecției și conservării mediului natural și construit; administrarea eficientă a bunurilor din proprietatea publică sau privată a unităților administrativ-teritoriale etc.

În sensul celor de mai sus, reorganizarea serviciilor publice trebuie să asigure adaptabilitatea la cerințele utilizatorilor, funcționarea optimă în condiții de siguranță a persoanelor și serviciului, introducerea unor metode de management, introducerea unor metode moderne de elaborare și implementare a politicilor și programelor din sfera serviciilor publice în condiții de *rentabilitate și eficiență economică*.

În exercitarea atribuțiilor și competențelor ce le revin în sfera serviciilor de utilități publice, autoritățile publice locale stabilesc alegerea modalității de gestiune și darea în administrare sau, după caz, concesiunea bunurilor proprietate publică și/sau privată a localității.

Gestiunea serviciilor de utilitate publică se organizează și se realizează prin două modalități, respectiv *gestiunea directă și gestiunea delegată*.

Menționăm că serviciile publice care au vizat administrarea unei părți importante din patrimoniul public și privat al orașului Luduș au fost realizate prin intermediul

structurii aflată în subordinea Consiliului local denumită „Serviciul Public de Gospodărire Comunală”, ulterior desființată prin HCL nr. 115/2008.

Direcția „Drumuri. Intervenții. Transport și Zone Verzi” a fost înființată prin HCL nr. 231/19.11.2013, prin transformarea Direcției Administrație Publică Locală și Administrarea Domeniului Public, activitatea acesteia realizându-se în baza Regulamentului de organizare și funcționare al aparatului de specialitate al primarului orașului Luduș, aprobat prin HCL nr. 123/17.06.2011.

Organizarea, administrarea și conducerea societății ADMINISTRATIV SERV LUDUȘ S.R.L. se va realiza în conformitate cu dispozițiile Legii nr. 31/1990 privind societățile comerciale, cu modificările și completările ulterioare, coroborate cu cele ale legii administrației publice locale.

Noului operator i se va încredința prin gestiune directă o parte a serviciilor publice după ce acesta va obține licența necesară desfășurării activităților, conform prevederilor Legii nr. 51/2006 a serviciilor comunitare de utilități publice, republicată, cu modificările și completările ulterioare.

Având în vedere cele de mai sus, precum și faptul că în conformitate cu dispozițiile art. 36 alin. (2), lit. a) din Legea nr. 215/2001 a administrației publice locale, republicată, cu modificările și completările ulterioare, Consiliul Local exercită atribuții privind organizarea și funcționarea aparatului de specialitate al primarului, ale instituțiilor și serviciilor publice de interes local și ale societăților comerciale și regiilor autonome de interes local,

Propunem spre dezbatere și aprobare, proiectul de hotărâre privind înființarea societății ADMINISTRATIV SERV LUDUȘ S.R.L.

PRIMAR,

Moldovan Ioan Cristian





PRIMĂRIA ORAȘULUI LUDUȘ

B-dul 1 Decembrie 1918, Nr. 26; Județul Mureș
Tel: 0265-411548, 0265-411716; 0265-412002; Fax: 0265-413402;
e-mail: ludus@cjmures.ro; web: www.ludus.ro
C.U.I. 5669317

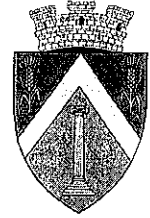

OPERATOR DE DATE CU CARACTER PERSONAL 2183

Oficiul Juridic
Nr. 33394/15.09.2017

Aprob,
Primar,
Moldovan Ioan Cristian

REFERAT

la Proiectul de hotărâre privind înființarea
societății ADMINISTRATIV SERV LUDUȘ S.R.L.

Demersul înființării societății ADMINISTRATIV SERV LUDUȘ S.R.L. având ca unic asociat Orașul Luduș, prin Consiliul local, are ca scop realizarea unor servicii publice prestate astfel încât să asigure îmbunătățirea condițiilor de viață a cetățenilor, promovarea calității și eficienței activității de salubritate, dezvoltarea durabilă a serviciilor precum și protecția mediului înconjurător acestea desfășurându-se sub controlul, conducerea sau coordonarea autorităților administrației publice locale.

Menționăm că potrivit art. 17 din Legea nr. 215/2001 a administrației publice locale, republicată, cu modificările și completările ulterioare: „*Consiliile locale și consiliile județene pot hotărî asupra participării cu capital sau cu bunuri, în numele și în interesul colectivităților locale pe care le reprezintă, la înființarea, funcționarea și dezvoltarea unor organisme prestatoare de servicii publice și de utilitate publică de interes local sau județean, în condițiile legii*”, iar potrivit art. 36 alin. (2) lit. a) din același act normativ, Consiliului local îi revin și atribuții privind organizarea și funcționarea aparatului de specialitate al primarului, ale instituțiilor și serviciilor publice de interes local și ale **societăților comerciale** și regiilor autonome de interes local, exercitând, în numele unității administrativ-teritoriale, toate drepturile și obligațiile corespunzătoare participațiilor deținute la societăți comerciale sau regii autonome, în condițiile legii.

De asemenea, în conformitate cu dispozițiile art. 28 alin. (2) din Legea nr. 51/2006, republicată cu modificările și completările ulterioare: „*Gestiunea directă se realizează prin intermediul unor operatori de drept public sau privat, astfel cum sunt definiți la art. 2 lit. g), respectiv lit. h), fără aplicarea prevederilor Legii nr. 98/2016 privind achizițiile publice, Legii nr. 99/2016 privind achizițiile sectoriale și Legii nr. 100/2016 privind concesiunile de lucrări și concesiunile de servicii, care pot fi: (...) b) societăți reglementate de Legea nr. 31/1990, republicată, cu modificările și completările ulterioare, cu capital social integral al unităților administrativ-teritoriale, înființate de autoritățile deliberative ale unităților administrativ-teritoriale respective.*”

Față de cele menționate mai sus propunem înființarea unei societăți comerciale având denumirea ADMINISTRATIV SERV LUDUȘ SRL, având unic asociat Unitatea Administrativ Teritorială ORAȘUL LUDUȘ, în următoarele condiții:

1. **denumire societate:** ADMINISTRATIV SERV LUDUȘ SRL, conform dovezii privind disponibilitatea și rezervarea firmei din data de 22.08.2017.
2. **forma societate:** societate cu răspundere limitată
3. **sediul:** loc. Luduș, B-dul 1 Decembrie 1918, nr. 26, jud. Mureș
4. **obiect principal de activitate:** Cod CAEN: 8129 Alte activități de curățenie n.c.a.
5. **durata societății:** nelimitată
6. **asociat unic:** Orașul Luduș, prin Consiliul Local al orașului Luduș
7. **capitalul social:** 70.000 lei divizat în 100 părți sociale, valoare nominală de 700 lei fiecare

Având în vedere prevederile Legii nr. 31/1990 a societăților comerciale, republicată, cu modificările și completările ulterioare;

Ținând cont de dispozițiile:

- Art. 28 alin. (2) lit. b) din Legea nr. 51/2006 a serviciilor comunitare de utilitate publică, republicată, cu modificările și completările ulterioare;
- Legii nr. 101/2006 a serviciului de salubritate a localităților, republicată, cu modificările și completările ulterioare;
- OUG nr. 109/2011 privind guvernanta corporativă a întreprinderilor publice, cu modificările și completările ulterioare;
- O.G. nr. 26/2013 privind întărirea disciplinei financiare la nivelul unor operatori economici la care statul sau unitățile administrativ-teritoriale sunt acționari unici ori majoritari sau dețin direct ori indirect o participație majoritară, cu modificările și completările ulterioare;
- O.G. nr. 71/2002 privind organizarea și funcționarea serviciilor publice de administrare a domeniului public și privat de interes local, cu modificările și completările ulterioare;
- Legii nr. 273/2006 privind finanțele publice locale, cu modificările și completările ulterioare;
- Art. 17 din Legea nr. 215/2001 a administrației publice locale, republicată, cu modificările și completările ulterioare;

În conformitate cu dispozițiile art. 36 alin. (2) lit. a), alin. (3) lit. b) și c) și art. 45 alin. (1) din Legea nr. 215/2001 a administrației publice locale, republicată, cu modificările și completările ulterioare, propunem spre dezbateră și aprobarea Consiliului local al orașului Luduș, proiectul de hotărâre privind înființarea societății **ADMINISTRATIV SERV LUDUȘ S.R.L.**

Întocmit,
Consilier juridic,
Precup Mihaj Paul



**ACTUL CONSTITUTIV AL
SOCIETĂȚII ADMINISTRATIV SERV LUDUȘ S.R.L**

Unitatea Administrativ-Teritorială Luduș, prin Consiliul Local al Orașului Luduș, cu sediul în oraș Luduș, B-dul 1 Decembrie 1918, nr. 26, jud. Mureș, tel. 0265-411548, 0265-411716; 0265-412002, fax: 0265-413402; e-mail: *ludus@cjmures.ro*, având C.U.I. 5669317, în calitate de Asociat unic, reprezentat de primarul orașului Luduș, domnul Moldovan Ioan Cristian, conform HCL Luduș nr. _____, a hotărât înființarea societății ADMINISTRATIV SERV LUDUȘ S.R.L.

CAP. I. FORMA JURIDICĂ, DENUMIREA DURATA SOCIETĂȚII, SEDIUL SOCIAL

Art. 1.1. Forma juridică:

Societatea ADMINISTRATIV SERV LUDUȘ S.R.L. este o persoană juridică română având forma juridică de societate cu răspundere limitată, având unic asociat – Orașul Luduș prin Consiliul Local al orașului Luduș. Aceasta își desfășoară activitatea în conformitate cu legile române și prezentul statut.

Modificarea formei juridice se realizează prin hotărârea asociatului unic, cu respectarea condițiilor și formalităților prevăzute de lege.

Societatea este titulară de drepturi și obligații și răspunde față de terți cu întreg patrimoniu.

Art. 1.2. Denumirea:

Se constituie de către Orașul Luduș, prin Consiliul Local al orașului Luduș o societate a cărei denumire este **ADMINISTRATIV SERV LUDUȘ S.R.L.**, conform dovezii privind disponibilitatea firmei nr. 393568 (BPXHNT3BD), din 22.08.2017, eliberată de Oficiul Registrului Comerțului de pe lângă Tribunal Mureș.

În toate actele – facturi, oferte, comenzi, tarife, prospecte și alte documente întrebunțate în comerț, emanând de la o societate, trebuie să se menționeze denumirea, forma juridică, sediul social, numărul din registrul comerțului și codul unic de înregistrare. Sunt exceptate bonurile fiscale emise de aparatele de marcat electronice, care vor cuprinde elementele prevăzute de legislația din domeniu.

Dacă societatea își creează o pagină de internet proprie, aceste informații vor fi publicate și pe pagina de internet a societății.

Modificarea denumirii societății se realizează prin hotărârea asociatului unic și numai după ce, în prealabil, s-a efectuat operațiunea de verificare a disponibilității firmei.

Art. 1.3. Durata:

Durata de funcționare a societății este nedeterminată, cu începere de la data înregistrării în registrul comerțului.

Art. 1.4. Sediul social:

Sediul societății este în orașul Luduș, B-dul 1 Decembrie 1918, nr. 26, jud. Mureș.

Prin voința asociatului unic, sediul societății poate fi mutat în orice loc, cu respectarea condițiilor de formă și publicitate prevăzute de lege.

Societatea va putea înființa sedii secundare – sucursale, agenții, reprezentanțe sau alte asemenea unități fără personalitate juridică – și alte adrese, în localități din România, în baza hotărârii asociatului unic, cu respectarea prevederilor legale în materie.

Deținerea spațiilor necesare desfășurării activității societății se va face în oricare din formele prevăzute de lege: contract de închiriere, contract de comodat, contract de asociere, act de vânzare cumpărare, donație și altele.

În situația în speță, spațiile, utilajele și celelalte componente patrimoniale sunt puse la dispoziție de către asociatul unic – Consiliul Local al orașului Luduș.

CAP. II. SCOPUL ȘI OBIECTUL DE ACTIVITATE AL SOCIETĂȚII

Art. 2.1. Scopul:

Ca prestatoare de servicii, societatea funcționează sub conducerea, coordonarea și controlul Consiliului Local al orașului Luduș, activitățile desfășurate fiind destinate satisfacerii unor nevoi ale comunității locale, contribuind la ridicarea gradului de civilizație și confort al acestora.

Societatea urmărește să contribuie la creșterea nivelului calitativ și cantitativ al serviciilor de utilități publice și implicit al îmbunătățirii condițiilor de viață și de muncă ale locuitorilor orașului Luduș, în conformitate cu cerințele fundamentale pe care serviciile publice trebuie să le îndeplinească.

Art. 2.2. Obiectul principal de activitate al societății este cel codificat conform codului CAEN:

8129 Alte activități de curățenie n.c.a.

Art. 2.3. Societatea va putea desfășura, în subsidiar, și alte **activități secundare** precum:

Cod CAEN: 3811 Colectarea deșeurilor nepericuloase

Cod CAEN: 3821 Tratarea și eliminarea deșeurilor nepericuloase

Cod CAEN: 3832 Recuperarea materialelor reciclabile sortate

Cod CAEN: 8121 Activități generale (nespecializate) de curățenie interioară a clădirilor

Cod CAEN: 8122 Activități specializate de curățenie a clădirilor, mașinilor și utilajelor

Cod CAEN: 8130 Activități de întreținere peisagistică

Art. 2.4. Obiectul de activitate poate fi modificat și completat în funcție de necesități, în concordanță cu scopul societății, cu îndeplinirea condițiilor cerute de lege, prin hotărârea asociatului unic.

Domeniul principal de activitate și activitatea principală pe care societatea le va desfășura se stabilesc pe baza obiectului de activitate aprobat prin prezentul act constitutiv.

Art. 2.5. Prin voința asociatului unic, obiectul de activitate al societății poate fi modificat prin restrângerea sau extinderea sa cu respectarea prevederilor legale.

Art. 2.6. Aceste activități se vor realiza împreună sau separate în oricare din domeniile arătate, societatea urmând a desfășura toate acele activități conexe necesare realizării obiectului de activitate propus, în conformitate cu reglementările legale existente.

Art. 2.7. Societatea va putea desfășura orice altă activitate legată direct sau indirect de obiectul său, sau își va putea lărgi, modifica și adapta obiectul de activitate, în condițiile prevăzute de prezentul act constitutiv și cu respectarea legislației în vigoare.

Art. 2.8. Activitățile menționate în prezentul articol vor fi desfășurate după obținerea avizelor, acordurilor și autorizațiilor necesare pe raza teritorial administrativă a orașului Luduș și în alte unități administrativ-teritoriale, în conformitate cu prevederile legale.

CAP. III. CAPITALUL SOCIAL, PĂRȚILE SOCIALE

Art. 3.1. La constituire, capitalul social subscris și vărsat al societății este de **70.000 lei**, aport în numerar, divizat în **100 părți sociale**, cu o valoare nominală de **700 lei/parte socială**, aparținând în totalitate asociatului unic **ORAȘUL LUDUȘ**.

Art. 3.2. În cazul aporturilor în natură la capitalul social, constând în bunuri imobile, acestea vor fi întabulate în Cartea funciară pe numele societății.

Art. 3.3. Capitalul social poate fi modificat prin hotărârea asociatului unic, cu respectarea normelor legale în materie.

Art. 3.4. Reducerea capitalului social va putea fi făcută numai după trecerea a două luni din ziua în care decizia a fost publicată în Monitorul Oficial al României, Partea a IV-a.

Orice creditor poate face opoziție în termenul prevăzut la art. 62 alin. (1) din Legea nr. 31/1990 privind societățile comerciale, republicată, cu modificările și completările ulterioare.

Art. 3.5. Capitalul social poate fi majorat, în baza hotărârii asociatului unic prin aport în natură sau în numerar. Părțile sociale nou constituite vor fi subscrise în totalitatea lor, libere de orice sarcini.

Art. 3.6. Obligațiile sociale sunt garantate cu patrimoniul social și nu pot fi grevate de datorii sau alte obligații ale asociatului unic.

Asociatul unic este răspunzător până la concurența sumei reprezentând părțile sociale pe care le posedă.

Art. 3.7. Cesiunea parțială sau totală a părților sociale către terți se poate face pe baza hotărârii asociatului unic.

Cesionarea părților sociale se înregistrează în registrul comerțului. Pentru a putea fi opozabile terților și societății, actele de cesiune trebuie să fie publicate în Monitorul Oficial al României, Partea a IV-a, și înscrise în registrul comerțului.

Art. 3.8. Organizarea și funcționarea societății nou constituite se asigură prin angajările necesare, în conformitate cu legislația în vigoare.

CAP. IV. CONDUCEREA SOCIETĂȚII

Art. 4.1. Asociat unic – Orașul Luduș, prin hotărâri ale Consiliul local, exercită atribuțiile adunării generale a asociaților, în condițiile prevăzute de art. 196¹ din Legea nr. 31/1990, iar în baza prevederilor O.U.G. nr. 109/2011 privind guvernanța corporativă a întreprinderilor publice are calitatea de autoritate publică tutelară.

Art. 4.2. Asociatul unic are următoarele atribuții:

- a) aprobă structura organizatorică a societății, organigrama și statul de funcții;
- b) numește și revocă, în condițiile legii Administratorii, cenzorii, lichidatorii, stabilind indemnizațiile acestora;
- c) aprobă regulamentul de organizare și funcționare;
- d) stabilește competențele și responsabilitățile Administratorilor, în baza contractului de mandat încheiat cu fiecare dintre administratorii numiți;
- e) analizează, modifică și aprobă programul de activitate al societății și bugetul anual de venituri și cheltuieli;
- f) hotărăște cu privire la contractarea de împrumuturi bancare, acordarea de garanții și realizarea investițiilor;
- g) aprobă situațiile financiare, contul de profit și pierderi după aprobarea raportului Administratorilor și al cenzorilor;
- h) aprobă repartizarea pe destinații a profitului net;
- i) hotărăște majorarea și reducerea capitalului social;
- j) hotărăște asupra modificărilor aduse actului constitutiv;
- k) hotărăște asupra modalităților de evaluare în vederea determinării valorii patrimoniului societății;
- l) hotărăște asupra schimbării obiectului de activitate sau al sediului social;
- m) hotărăște revocarea din funcție a directorului societății;
- n) hotărăște cu privire la deschiderea procedurii de insolvență, prevăzută de Legea nr. 85/2006, dacă societatea este în imposibilitatea îndeplinirii sau realizării obiectului de activitate, numind în acest sens administratorul/lichidatorul judiciar.

CAP. V. ADMINISTRAREA SOCIETĂȚII

Art. 5.1. Societatea ADMINISTRATIV SERV LUDUȘ S.R.L. este administrată în baza dispozițiilor Legii nr. 31/1990 privind societățile comerciale, republicată, cu modificările și

completările ulterioare și a O.U.G. nr. 109/2011 privind guvernanța corporativă a întreprinderilor publice.

Art. 5.2. Până la finalizarea procedurii de selecție a membrilor Consiliului de Administrație, societatea va fi administrată de către un **administrator unic provizoriu** în persoana domnului **Căpușan Sebastian-Răzvan**, cetățean român, născut la data de 31.07.1992 în orașul Luduș, jud. Mureș, domiciliat în oraș Luduș, str. Zăvoiului, bl. 30, sc. A, ap. 10, jud. Mureș, posesor al C.I., seria MS nr. 989102, eliberat de SPCLEP Luduș, la data de 21.06.2017, CNP 1920731261697, conform art. 64¹ alin. (3) din O.U.G. nr. 109/2011.

Art. 5.2. Societatea comercială este condusă și administrată de către un Consiliu de Administrație compus din 3 (trei) membri persoane fizice, cu experiență în activitatea de administrare/management a/al unor întreprinderilor publice profitabile sau a/al unor societăți comerciale profitabile din domeniul de activitate al Societății ADMINISTRATIV SERV LUDUȘ S.R.L. Cel mult un membru al Consiliului de administrație poate fi din rândul funcționarilor publici sau al altor categorii de personal din cadrul autorității publice tutelare – Orașul Luduș ori din cadrul altor autorități sau instituții publice.

Art. 5.3. Cel puțin doi dintre membrii consiliului de administrație trebuie să aibă studii economice sau juridice și experiență în domeniul economic, juridic, contabilitate, de audit sau financiar de cel puțin 5 ani.

Art. 5.4. Majoritatea membrilor consiliului de administrație este formată din administratori neexecutivi și independenți, în sensul art. 138² din Legea nr. 31/1990, republicată, cu modificările și completările ulterioare.

Art. 5.5. Durata mandatului administratorilor este de 4 ani, care poate fi prelungită succesiv pentru aceeași perioadă de timp în condițiile prevăzute de art. 28 alin. (7) din O.U.G. nr. 109/2011 privind guvernanța corporativă a întreprinderilor publice.

Art. 5.6. Remunerația membrilor consiliului de administrație este stabilită de către autoritatea publică tutelară și este formată dintr-o indemnizație fixă lunară și, dacă este cazul, dintr-o componentă variabilă, constând într-o cotă de participare la profitul net al societății, o schemă de pensii sau o altă formă de remunerare pe baza indicatorilor de performanță.

Art. 5.7. Indemnizația fixă lunară a membrilor neexecutivi nu poate depăși de două ori media pe ultimele 12 luni a câștigului salarial mediu brut lunar pentru activitatea desfășurată conform obiectului principal de activitate înregistrat de societate, la nivel de clasă conform clasificății activităților din economia națională, comunicat de Institutul Național de Statistică anterior numirii.

Art. 5.8. Indemnizația fixă lunară a membrilor executivi nu poate depăși de 6 ori media pe ultimele 12 luni a câștigului salarial mediu brut lunar pentru activitatea desfășurată conform

obiectului principal de activitate înregistrat de societate, la nivel de clasă conform clasificății activităților din economia națională, comunicat de Institutul Național de Statistică anterior numirii.

Art. 5.9. Autoritatea publică tutelară se va asigura, la stabilirea remunerației fiecărui membru al Consiliului de administrație, că aceasta este justificată în raport cu îndatoririle specifice, cu numărul de ședințe la care participă, obiectivele și criteriile de performanță stabilite în contractul de mandat.

Art. 5.10. Membrii consiliului de administrație își vor exercita mandatul cu loialitate în interesul societății neputând primi, fără autorizarea asociatului unic, mandatul de administrator în alte societăți concurente sau având același obiect de activitate, nici să efectueze același fel de comerț ori altul concurent pe cont propriu sau pe contul altei persoane fizice sau juridice, sub sancțiunea revocării și răspunderii pentru daune.

Art. 5.11. Componența Consiliului de Administrație se stabilește de către autoritatea publică tutelară – Orașul Luduș, prin hotărâre a consiliului local, în urma unei selecții prealabile efectuată în condițiile prevăzute de O.U.G. nr. 109/2011 privind guvernanța corporativă a întreprinderilor publice.

Art. 5.12. Consiliul de Administrație își desemnează dintre membrii săi un președinte, pe o durată care nu poate depăși durata mandatului său de administrator. Președintele poate fi revocat oricând de către Consiliu de Administrație. Acesta veghează la buna funcționare a organelor societății și coordonează activitatea consiliului. În cazul în care președintele se află în imposibilitate temporară de a-și exercita atribuțiile, autoritatea publică tutelară poate însărcina pe un alt administrator cu îndeplinirea funcției de președinte.

Art. 5.13. Președintele consiliului de administrație al societății ADMINISTRATIV SERV LUDUȘ S.R.L. nu poate fi numit și director general.

Art. 5.14. Consiliul de administrație delegă conducerea societății unui director. Directorul va fi numit din cadrul Consiliului de Administrație sau dintre administratori, care devin astfel administratori executivi, cu respectarea procedurilor de selecție prevăzute de O.U.G. nr. 109/2011.

Art. 5.15. Membrii consiliului de administrație sunt numiți/revocați exclusiv prin hotărâre a Asociatului unic, respectiv prin hotărâre a consiliului local.

Art. 5.16. Consiliul de administrație deține dreptul de a reprezenta Societatea și are puteri depline care sunt exercitate împreună de către membrii acestuia, cu excepția acelor atribuții delegate expres prin decizia consiliului de administrație unuia dintre administratori sau director.

Art. 5.17. Consiliul de Administrație se întrunește o dată pe lună sau ori de câte ori este necesar, la sediul societății sau la o altă locație indicată în convocare.

Art. 5.18. Directorul general sau Președintele Consiliului de Administrație convoacă consiliul de administrație, stabilește ordinea de zi și conduce ședința. Convocarea Consiliului de

Administrație va fi transmisă cu cel puțin 5 zile înainte de ziua fixată pentru ținerea acesteia urmând a cuprinde ordinea de zi, data și ora de desfășurare. Asupra punctelor care nu sunt prevăzute pe ordinea de zi se pot lua decizii doar în cazuri de urgență. În realizarea procedurii de convocare se va putea utiliza orice mijloc ce permite înaintarea convocatorului către membrii Consiliului de Administrație precum fax, scrisoare recomandată, e-mail sau orice alt mijloc electronic.

Art. 5.19. Consiliul de Administrație deliberează valabil în prezența majorității membrilor săi și adoptă hotărârile cu votul majorității membrilor prezenți.

Art. 5.20. La fiecare ședință a consiliului de administrație se va redacta un proces verbal, în care se vor indica ordinea deliberărilor, deciziile luate, numărul de voturi reunite și opiniile divergente care au fost exprimate. Procesul verbal se semnează de către toți membrii consiliului de administrație și de secretarul acestuia. Pe baza procesului verbal secretarul consiliului de administrație redactează hotărârile acestuia, care se semnează de președinte.

Art. 5.21. Consiliul de administrație poate recurge la experți pentru studierea și soluționarea anumitor probleme și de asemenea poate delega o parte din atribuții Directorului general.

Art. 5.22. Membrii consiliului de administrație vor exercita orice act care este legat de administrarea societății în interesul acesteia și în limitele drepturilor care li se conferă.

Art. 5.23. Membrii consiliului de administrație răspund individual sau solidar, după caz, față de societate pentru prejudiciile rezultate din infracțiuni sau abateri de la dispozițiile legale, pentru abateri de la prezentul statut. În astfel de situații ei vor putea fi revocați prin hotărârea autorității publice tutelare.

Art. 5.24. Consiliul de Administrație are, în principal următoarele atribuții:

- a) stabilește liniile directoare esențiale în dezvoltarea societății, în conformitate cu obiectul și scopurile activității acesteia;
- b) supune anual aprobării autorității tutelare, în termen de 45 de zile de la data intrarea în vigoare a legii anuale a bugetului de stat, proiectul bugetului de venituri și cheltuieli ale societății pe anul în curs;
- c) supune anual aprobării autorității tutelare încheierea exercițiului financiar, raportul cu privire la activitatea societății, bilanțul contabil și contul de profit și pierderi pe anul precedent;
- d) stabilește și propune spre aprobarea autorității tutelare nivelul dividendelor, cu respectarea dispozițiilor legale privind constituirea fondurilor de rezervă, de dezvoltare și a fondurilor cu alte destinații, stabilite de Asociatul unic;
- e) prezintă semestrial Consiliului local Luduș un raport asupra activității de administrare, care include și informații referitoare la execuția contractului de mandat al Directorului, detalii cu privire la activitățile operaționale, la performanțele financiare ale societății și la raportările contabile semestriale ale societății;
- f) supune aprobării Asociatului unic organigrama, statul de funcții, Regulamentul de organizare și funcționare și Regulamentul intern;
- g) propune Asociatului unic modificarea/completarea Actului constitutiv;

- h) numește persoanele care vor ocupa funcțiile de Directorul General, Director Executiv și/sau Director Financiar, după caz, sau orice alte funcții de conducere, administrare sau execuție și stabilește competențele aferente acestor funcții;
- i) stabilește nivelul de salarizare și alte drepturi, în condițiile legii, pentru personalul angajat;
- j) aprobă planurile și măsurile privind instruirea personalului angajat al societății precum și suplimentarea personalului angajat sau desfacerea contractelor de muncă;
- k) aprobă încheierea de acte juridice de dobândire, înstrăinare, închiriere, schimb sau constituire în garanție de bunuri aflate în patrimoniul societății ori pe care aceasta urmează să le dobândească astfel, cu aprobarea Asociatului unic, în condițiile legii;
- l) aprobă planurile lunare sau trimestriale de încasări și plăți;
- m) stabilește politicile contabile și sistemul de control financiar, și aprobă planificarea financiară;
- n) aprobă planul de management elaborat de directorul general;
- o) propune spre aprobare Asociatului unic Planul de Administrare care include strategia de administrare pe durata mandatului Consiliului de administrație;
- p) aprobă delegarea de competență pentru directorul general, în vederea executării operațiunilor acestuia;
- q) propune spre aprobare autorității tutelare obiectivele și criteriile de performanță ale directorului general al Societății;
- r) orice alte atribuții care, potrivit legii, sunt stabilite în competența administratorilor Societății;

Art. 5.25. Directorul general reprezintă societatea în raporturile cu terții.

Art. 5.26. Directorul va asigura conducerea activității zilnice, va decide cu privire la angajarea personalului și salarizarea acestuia.

Directorul general are în principal următoarele atribuții:

- a) aplică strategia și politicile de dezvoltare ale societății comerciale stabilite de consiliul de administrație;
- b) numește, suspendă sau revocă, dacă este cazul, directorul/directorii executivi cu avizul consiliului de administrație;
- c) angajează, promovează și concediază personalul salariat, în condițiile legii;
- d) participă la negocierea contractului de muncă, a cărui negociere și încheiere se desfășoară în condițiile legii, în limita mandatului dat de consiliul de administrație;
- e) încheie acte juridice în numele societății comerciale, conform prevederilor legale;
- f) urmărește modul cum se respectă disciplina muncii și normele PSI în cadrul societății și propune măsuri de sancționare, dacă este cazul;
- g) ia parte la toate adunările societății, la ședințele Consiliului de administrație și asigură informarea Consiliului de administrație asupra desfășurării activității;
- h) studiază și ia măsuri pentru îmbunătățirea condițiilor de muncă, organizează și urmărește întocmirea la timp a formalităților pentru obținerea investițiilor, contractării lucrărilor și asigurarea materialelor necesare investițiilor;
- i) se asigură de obținerea tuturor avizelor, autorizațiilor și licențelor necesare desfășurării activității societății de la autoritățile competente;

- j) păstrează confidențialitatea tuturor datelor și informațiilor calificate ca atare prin reglementările legale ori interne ale Societății și ia măsuri operative care se impun în vederea realizării unui astfel de obiectiv;
- k) orice alte atribuții prevăzute prin contractul de mandat, prin prezentul Act constitutiv și prin lege.

Art. 5.27. Durata mandatului directorului general se stabilește prin contractul de mandat încheiat de acesta cu Societatea, în baza deciziei Consiliului de Administrație.

Art. 5.28. Remunerația directorului este stabilită de Consiliul de Administrație în conformitate cu prevederile legale în materie.

Art. 5.29. Limitele generale ale remunerației directorului general sunt stabilite de către autoritatea publică tutelară, prin hotărâre.

CAP. VI. ACTIVITATEA SOCIETĂȚII

Art. 6.1. Exercițiul economico-financiar începe la 1 ianuarie și se termină la 31 decembrie ale fiecărui an. Primul exercițiu va începe la data constituirii societății.

Art. 6.2. Angajarea personalului societății se realizează pe bază de contract de muncă, cu respectarea prevederilor Codului Muncii, a regimului de asigurări sociale și a celorlalte acte normative în domeniu, în vigoare. Salarizarea se stabilește prin liber acord al părților cu respectarea limitei minime de salarizare stabilită prin lege.

Art. 6.3. Drepturile și obligațiile salariaților societății se stabilesc prin regulamentul de organizare și funcționare, contractele individuale de muncă și prin contractul colectiv de muncă.

Art. 6.4. Societatea va întocmi situații financiare și contul de profit și pierderi, va ține evidența activităților economico-financiare, conform dispozițiilor legale în materie.

Art. 6.5. Profitul societății se stabilește conform situațiilor financiare anuale aprobată de asociatul unic.

CAP. VII. DIZOLVAREA ȘI LICHIDAREA SOCIETĂȚII

Art. 7.1. Au ca efect dizolvarea societății:

- imposibilitatea realizării obiectului de activitate al societății;
- declararea nulității societății;
- hotărârea asociatului unic;
- hotărârea tribunalului;
- falimentul;
- alte cazuri prevăzute de lege.

Art. 7.2. Dizolvarea și lichidarea societății cu asociat unic se face conform Legii nr. 31/1990 privind societățile comerciale, republicată, cu modificările și completările ulterioare.

Art. 7.3. Dizolvarea societății se înscrie în registrul comerțului și se publică în Monitorul Oficial al României, Partea a IV-a.

CAP. VIII. MODIFICAREA ACTULUI CONSTITUTIV

Art. 8.1. Actul constitutiv poate fi modificat de către asociatul unic cu respectarea condițiilor de fond și de formă prevăzute de lege pentru încheierea lui, în situații precum: schimbarea obiectului principal de activitate, modificarea capitalului social, dizolvarea și lichidarea societății, interesul autorității locale o impune, etc.

CAP. IX. LITIGII

Art. 9.1. Litigiile societății cu persoanele fizice sau juridice sunt de competența instanțelor judecătorești.

Art. 9.2. Litigiile societății născute din contracte economice încheiate cu persoanele fizice sau juridice vor fi soluționate de instanțele competente prin aplicarea dreptului material român.

Art. 9.3. Litigiile personalului angajat izvorâte din raporturile juridice de muncă se soluționează potrivit legislației muncii în vigoare în România.

CAP. X. DISPOZIȚII FINALE

Art. 10.1. Prevederile prezentului statut se completează cu normele Codului Civil, Codului Muncii, Legii nr. 31/1990 privind societățile comerciale, republicată, cu modificările și completările ulterioare și a legislației civile în vigoare.

Art. 10.2. Prezentul act constitutiv intră în vigoare la data dobândirii de către societate a personalității juridice, conform legii, constituind actul constitutiv al acesteia.

Asociat unic,
Consiliul Local al Orașului Luduș,
Prin Primar
MOLDOVAN IOAN CRISTIAN

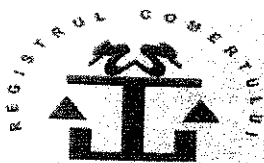

MINISTERUL JUSTIȚIEI

OFICIUL NAȚIONAL AL REGISTRULUI COMERTULUI

Adresa: București, Bd. Unirii nr. 74, Bl. J3B, sector 3; Telefon: (+40-21) 3160804, Fax: (+40-21) 3160803; Cod poștal: 030837

Website: www.onrc.ro; E-mail: onrc@onrc.ro; Cod de Identificare Fiscala: 14942091;



BPXHNT3BD

Formular nr.17
Nr.: 393568/22.08.2017

Oficiul
National al
Registrului
Comertului

Digitally signed
by Oficiul
National al
Registrului
Comertului
Date: 2017.08.22
13:40:05 +03:00
Reason: Aprobat

Location:
Bucuresti

DOVADĂ

privind disponibilitatea și rezervarea firmei

În temeiul art. 39 din Legea nr.26/1990, republicată cu modificările ulterioare, s-a procedat la verificarea disponibilității firmei **ADMINISTRATIV SERV. LUDUȘ SRL** solicitată de petent **POPA LIVIU-VASILE** pentru **autorizare și înmatriculare**.

Verificarea și rezervarea firmei s-au efectuat la opțiunea și pe răspunderea solicitantului. În urma verificării s-a constatat că firma a cărei verificare s-a solicitat este disponibilă.

Rezervarea firmei are caracter administrativ și prealabil asupra legalității formale a firmei urmând a se pronunța directorul ORCT/persoana desemnată conform OUG nr. 116/2009 cu ocazia soluționării cererii de înregistrare în registrul comerțului.

Rezervarea firmei este valabilă până la data 22.11.2017.

Denumirea rezervată nu este constitutivă de drepturi în sensul Legii nr. 84/1998.

Data emiterii: 22.08.2017 : 13:39:45

CONTRACT DE COMODAT

din _____

I. PĂRȚI

ORAȘUL LUDUȘ, b-dul 1 Decembrie 1918, nr. 26, jud. Mureș, tel. 0265-411548, fax 0265-413402, având CUI 5669317, reprezentat prin dl Moldovan Ioan Cristian, în funcția de Primar, în calitate de *comodant*

și

ADMINISTRATIV SERV SRL, cu sediul în oraș Luduș, b-dul 1 Decembrie 1918, nr. 26, jud. Mureș, reprezentată prin dl Popa Liviu-Vasile în funcție de administrator, în calitate de *comodatar*

II. OBIECTUL CONTRACTULUI

Art. 1. Cedarea, de către comodant, cu titlu gratuit, a dreptului de folosință asupra imobilului situat în oraș Luduș, B-dul 1 Decembrie 1918, nr. 26, cu Cartea funciară nr. 57014 Luduș, din care cedează _____ mp, pentru comodatar, cu scopul de a face activitate de birou pentru societate comercială.

Bunul imobil ce face obiectul prezentului contract este proprietatea comodantului, nu este grevat de nici un fel de sarcini, nu este ipotecat și, în general, nu formează obiectul nici unui fel de garanție, de nici o natură.

III. DURATA CONTRACTULUI

Art. 2. Prezentul contract se încheie pe o perioadă de 4 ani cu posibilitatea prelungirii acestuia prin act adițional, începând cu _____, data la care comodatarul intră în posesia imobilului.

IV. CONȚINUTUL CONTRACTULUI

Art. 3. Drepturile comodantului

- să ceară rezilierea contractului în cazul în care comodatarul nu-și respectă obligațiile prevăzute în prezentul contract;
- să i se restituie imobilul în starea existentă în momentul predării.

Art. 4. Drepturile comodatarului

- să i se asigure de către comodant folosința imobilului pe toată durata contractului;
- să ceară plata cheltuielilor extraordinare, necesare și urgente efectuate pentru conservarea acestuia

Art. 5. Obligațiile comodatarului

- să se îngrijească de conservarea imobilului ca un bun proprietar;
- să folosească lucrul potrivit destinației sale;
- să suporte, de la data preluării bunului, cheltuielile locative;
- să restituie folosința imobilului la împlinirea termenului stipulat în prezentul contract

V. SUPORTAREA RISCURILOR

Art. 6. Comodatarul va suporta riscul deteriorării sau pieirii bunului în următoarele cazuri:

- întrebuințarea acestuia contrar destinației sale;
 - folosirea imobilului după expirarea termenului convenit de părți prin prezentul contract;
- În celelalte cazuri riscul deteriorării sau pieirii bunului este suportat de comodant

VI. ÎNCETAREA CONTRACTULUI

Art. 7. Prezentul contract își încetează efectele în următoarele cazuri:

- prin restituirea bunului de către comodatar înaintea termenului prevăzut în contract;
- prin reziliere, în cazul nerespectării obligațiilor de către comodatar;

VII. FORȚA MAJORĂ

Art. 8. Forța majoră exonerează părțile de răspundere în cazul executării necorespunzătoare sau cu întârziere a obligațiilor asumate prin prezentul contract. Prin forța majoră se înțelege un eveniment independent de voința părților, imprevizibil și insurmontabil, apărut după încheierea contractului, care împiedică părțile să-și execute obligațiile asumate.

VIII. SOLUȚIONAREA LITIGIILOR

Art. 9. Orice litigiu decurgând din sau în legătură cu acest contract, inclusiv referitor la validitatea, interpretarea, executarea ori desființarea prezentului contract se va soluționa de către instanțele judecătorești competente.

IX. ALTE CLAUZE

Art. 10. Prezentul contract s-a încheiat astăzi _____ în două exemplare.

Comodant,

ORAȘUL LUDUȘ,
Primar
Moldovan Cristian

Comodatar,

ADMINISTRATIV SERV LUDUȘ SRL
Aministrator
Popa Liviu



Oficiul de Cadastru și Publicitate Imobiliară MURES
Biroul de Cadastru și Publicitate Imobiliară Ludus

Nr. cerere	7107
Ziua	12
Luna	09
Anul	2017

EXTRAS DE CARTE FUNCİARĂ PENTRU INFORMARE

Carte Funciară Nr. 57014 Ludus



A. Partea I. Descrierea Imobilului

Nr. topografic: 480/15/b/1/1, 480/15/b/2/1/1,
480/15/35/1, 480/15/36/1

TEREN Intravilan

Adresa: Loc. Ludus, Bdul 1 Decembrie 1918, Nr. 26, Jud. Mures

Nr. Crt	Nr. cadastral Nr. topografic	Suprafața* (mp)	Observații / Referințe
A1	57014	5.685	Teren împrejmuit; Imobilul nu este împrejmuit. Transcris din CF. veche nr. 1840 Gheja, cu nr. topo. 480/15/b/1/1, 480/15/b/2/1/1, 480/15/35/1 și 480/15/36/1.

Construcții

Crt	Nr cadastral Nr.	Adresa	Observații / Referințe
A1.1	57014-C1	Loc. Ludus, Bdul 1 Decembrie 1918, Nr. 26, Jud. Mures	An construire: 1960; S. construita la sol: 852 mp; S. construita desfasurata: 3017 mp; Primaria orasului Ludus, constructie S+P+2E, pe fundatie din beton, zidarie din caramida, invelitoare tip terasa, in suprafata construita de 852 mp, suprafata construita desfasurata 3017 mp, edificata in anul 1960.

B. Partea II. Proprietari și acte

Inscrieri privitoare la dreptul de proprietate și alte drepturi reale	Referințe	
1459 / 24/02/2017		
Act Normativ nr. 964, din 05/09/2002 emis de GUVERNUL ROMANIEI; Act Administrativ nr. 25, din 24/02/2017 emis de PRIMARIA ORASULUI LUDUS; Act Administrativ nr. documentatia cadastrala avizata cu nr. 1459, din 06/03/2017 emis de O.C.P.I. Mures; Act Administrativ nr. 18487, din 24/02/2017 emis de PRIMARIA ORASULUI LUDUS; Act Administrativ nr. 27, din 21/02/2017 emis de CONSILIUL LOCAL LUDUS; Act Administrativ nr. 18449, din 23/02/2017 emis de PRIMARIA ORASULUI LUDUS; Act Administrativ nr. 16, din 24/02/2017 emis de PRIMARIA ORASULUI LUDUS; Act Administrativ nr. 18445, din 23/02/2017 emis de PRIMARIA ORASULUI LUDUS;		
B1	Intabulare, drept de PROPRIETATE, dobandit prin Lege, cota actuala 1/1 1) ORASUL LUDUS, CIF:5669317, - domeniul public	A1
B2	Intabulare, drept de PROPRIETATE, dobandit prin Lege, cota actuala 1/1 1) ORASUL LUDUS, CIF:5669317, - domeniul public	A1.1

C. Partea III. SARCINI .

Inscrieri privind dezmembrările dreptului de proprietate, drepturi reale de garanție și sarcini	Referințe
NU SUNT	

Anexa Nr. 1 La Partea I

Teren

Nr cadastral	Suprafața (mp)*	Observații / Referințe
57014	5.685	Imobilul nu este împrejmuit. Transcris din CF. veche nr. 1840 Gheja, cu nr. topografice 480/15/b/1/1, 480/15/b/2/1/1, 480/15/35/1 și 480/15/36/1.

* Suprafața este determinată în planul de proiecție Stereo 70.

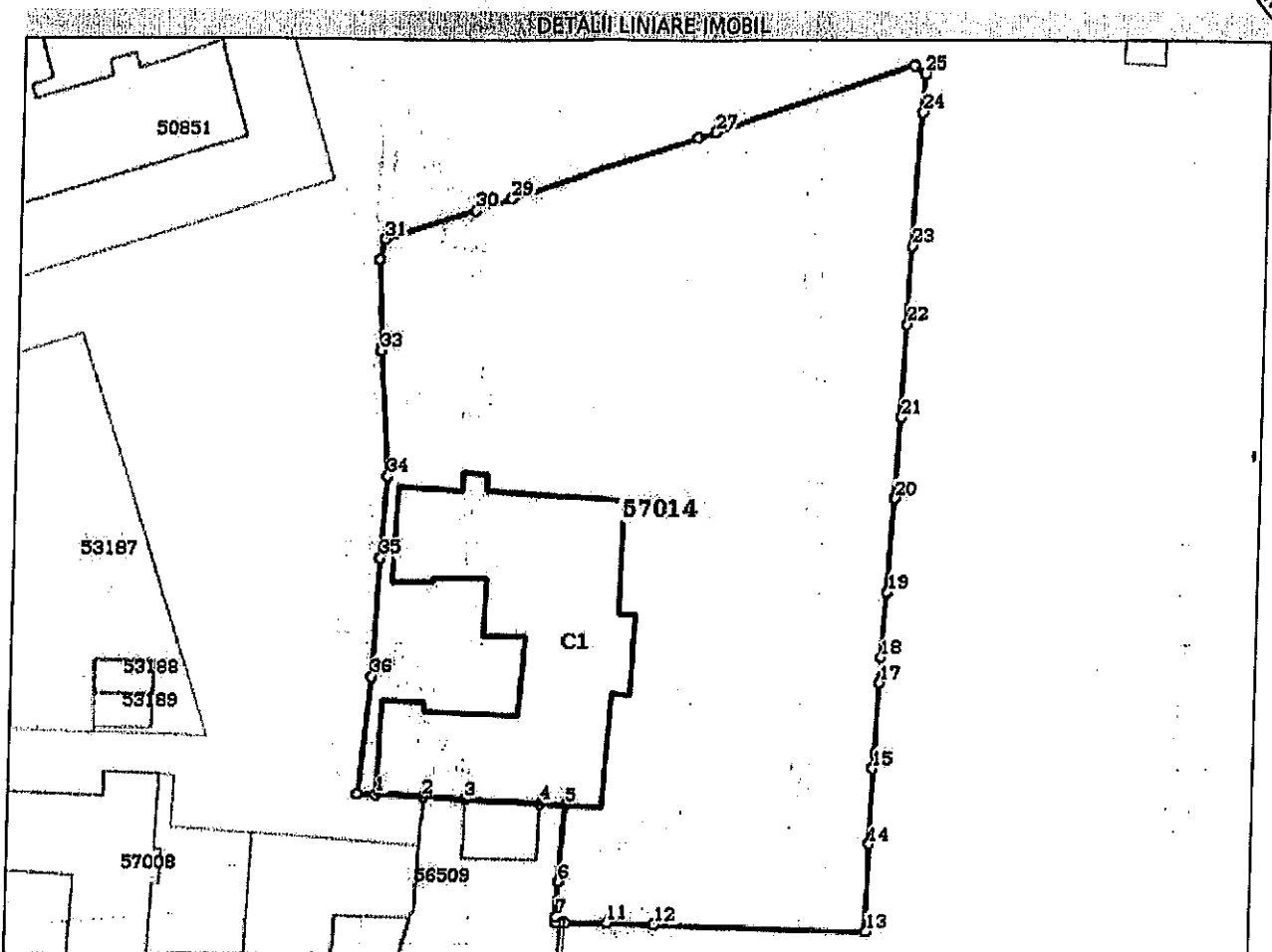

Date referitoare la teren

Nr Crt	Categorie folosință	Intra vilan	Suprafața (mp)	Tarla	Parcelă	Nr. topo	Observații / Referințe
1	curți construcții	DA	5.685	-	-	-	

Date referitoare la construcții

Crt	Număr	Destinație construcție	Supraf. (mp)	Situație juridică	Observații / Referințe
A1.1	57014-C1	construcții administrative și social culturale	852	Cu acte	An construire:1960; S. construita la sol:852 mp; S. construita desfasurata:3017 mp; Primaria orasului Ludus, construcție S+P+2E, pe fundație din beton, zidarie din caramida, invelitoare tip terasa, in suprafata construita de 852 mp, suprafata construita desfasurata 3017 mp, edificata in anul 1960.

Lungime Segmente

1) Valorile lungimilor segmentelor sunt obținute din proiecție în plan.

Punct început	Punct sfârșit	Lungime segment (** (m)	Punct început	Punct sfârșit	Lungime segment (** (m)
1	2	5.854	2	3	5.149

Punct început	Punct sfârșit	Lungime segment (** (m)
3	4	9.319
5	6	9.563
7	8	0.647
9	10	0.604
11	12	5.739
13	14	10.712
15	16	1.84
17	18	3.094
19	20	11.464
21	22	11.286
23	24	16.411
25	26	1.64
27	28	2.214
29	30	4.556
31	32	2.644
33	34	15.426
35	36	14.491
37	1	2.282

Punct început	Punct sfârșit	Lungime segment (** (m)
4	5	3.126
6	7	4.358
8	9	0.464
10	11	5.368
12	13	26.554
14	15	9.303
16	17	8.615
18	19	7.969
20	21	9.916
22	23	9.516
24	25	4.646
26	27	26.05
28	29	24.18
30	31	11.722
32	33	11.037
34	35	10.015
36	37	14.332

** Lungimile segmentelor sunt determinate în planul de proiecție Stereo 70 și sunt rotunjite la 1 milimetru.
 *** Distanța dintre puncte este formată din segmente cumulate ce sunt mai mici decât valoarea 1 milimetru.

Certific că prezentul extras corespunde cu pozițiile în vigoare din cartea funciară originală, păstrată de acest birou.

Prezentul extras de carte funciară este valabil la autentificarea de către notarul public a actelor juridice prin care se sting drepturile reale precum și pentru dezbaterrea succesiunilor, iar informațiile prezentate sunt susceptibile de orice modificare, în condițiile legii.

S-a achitat tariful de 20 RON, -Chitanța internă nr.17833/12-09-2017 în suma de 20, pentru serviciul de publicitate imobiliară cu codul nr. 272.

Data soluționării,

14-09-2017

Data eliberării,

___/___/___

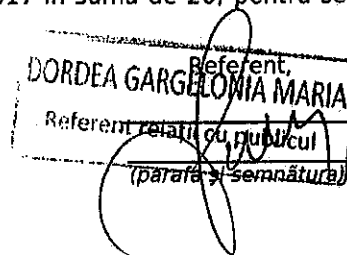
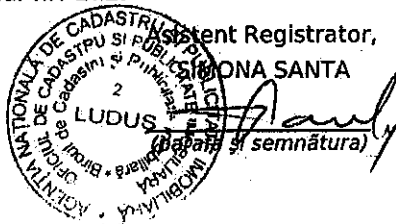

ORGANIGRAMĂ

ADMINISTRATIV SERV LUDUȘ S.R.L.

ANEXĂ LA H.C.L. NR. _____ DIN 14.11.2017

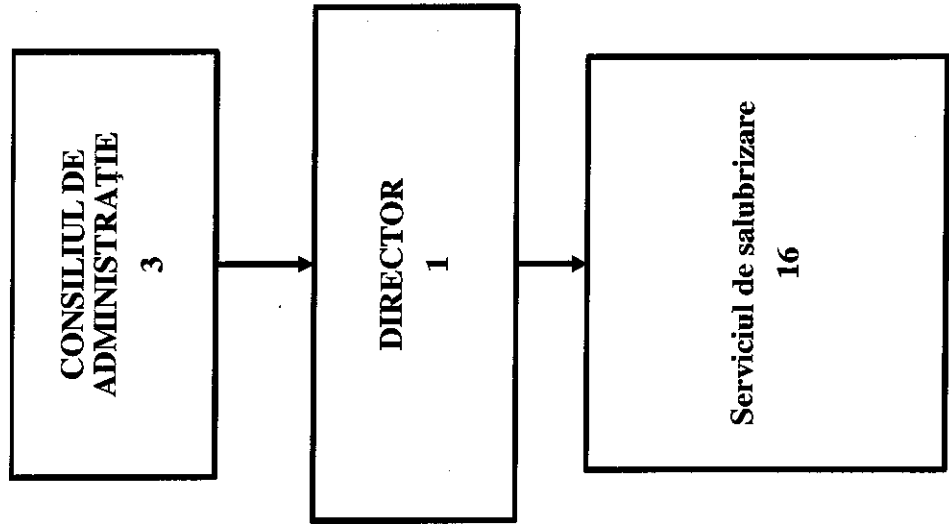

**STAT DE FUNCȚII
ADMINISTRATIV SERV LUDUS S.R.L.**

ANEXA LA H.C.L. NR

DIN 14.11.2017

Nr. Crt.	Angajat	Denumirea functiei publice sau a postului	Felul functiei (f.c./f.e.)
1	VACANT	Director	f.c.
	SERVICIUL DE SALUBRIZARE		
2	VACANT	Contabil (contr. prest servicii)	f.e.
3	VACANT	Conducator auto	f.e.
4	VACANT	Conducator auto	f.e.
5	VACANT	Muncitor calificat	f.e.
6	VACANT	Muncitor necalificat	f.e.
7	VACANT	Muncitor necalificat	f.e.
8	VACANT	Muncitor necalificat	f.e.
9	VACANT	Muncitor necalificat	f.e.
10	VACANT	Muncitor necalificat	f.e.
11	VACANT	Muncitor necalificat	f.e.
12	VACANT	Muncitor necalificat	f.e.
13	VACANT	Muncitor necalificat	f.e.
14	VACANT	Muncitor necalificat	f.e.
15	VACANT	Muncitor necalificat	f.e.
16	VACANT	Muncitor necalificat	f.e.
17	VACANT	Muncitor necalificat	f.e.

CONTRACT DE MANDAT (ADMINISTRARE)

Încheiat astăzi _____, între:

Consiliul Local al Orașului Luduș, (denumit în continuare „mandant”) cu sediul în orașul Luduș, B-dul 1 Decembrie 1918 nr. 26, jud. Mureș, , tel. 0265-411548, fax 0265-413402, având cod fiscal 5669317 reprezentat legal prin primar Moldovan Cristian; și

Domnul **Căpușan Sebastian-Răzvan**, cetățean român, născut la data de 31.07.1992 în orașul Luduș, jud. Mureș, domiciliat în oraș Luduș, str. Zăvoiuului, bl. 30, sc. A, ap. 10, jud. Mureș, posesor al C.I., seria MS nr. 989102, eliberat de SPCLEP Luduș, la data de 21.06.2017, CNP 1920731261697, (denumit în continuare „mandatar”)

În temeiul prevederilor Hotărârii Consiliului Local Luduș nr. ___/___ 2017 și urmare a acordului de voință intervenit între părțile semnatare s-a încheiat prezentul contract de mandat (administrare), în condițiile și limitele ce urmează a fi prezentate mai jos și în aplicarea prevederilor cuprinse în: Ordonanța de urgență a Guvernului privind guvernarea corporativă a întreprinderilor publice nr. 109/2011, cu modificările și completările ulterioare; în art. 10 și art. 36 alin. (3) lit. c) din Legea administrației publice locale nr. 215/2001, republicată, cu modificările și completările ulterioare și în Legea societăților comerciale nr. 31/1990, republicată, cu modificările și completările ulterioare.

Cap. I. – Obiectul contractului

Art.1. În urma acordului de voință intervenit între părți, Consiliul Local al Orașului Luduș încredințează provizoriu mandatarului conducerea, organizarea și gestionarea activității Societății Administrativ Serv Luduș S.R.L., pentru realizarea obiectului de activitate al acesteia, în schimbul unei remunerații, potrivit celor convenite în prezentul contract.

Art.2. Mandatarul reprezintă societatea în raporturile cu terții și poartă întreaga răspundere pentru modul în care îndeplinește actele de administrare a societății comerciale. Administratorul unic provizoriu va îndeplini și funcția de director general.

Cap. II. – Durata contractului

Art.3. Prezentul contract intră în vigoare la data semnării lui de către părți – până la numirea consiliului de administrație, respectiv la finalizarea procedurii de selecție a membrilor Consiliului de administrație al societății Administrativ Serv Luduș S.R.L. , dar nu mai mult de 4 luni.

Art.4. Pentru motive temeinice la expirarea termenului, părțile vor putea conveni prin act adițional, prelungirea contractului până la maximum 6 luni.

Art.5. În cazul în care procedura de selecție este suspendată sau anulată de către instanța judecătorească, mandatul administratorului provizoriu continuă până la numirea noilor administratori.

Cap. III. – Drepturile și obligațiile mandatarului

Art.6. Mandatarul are următoarele drepturi:

- (1) primirea unei remunerații, constând într-o indemnizație fixă lunară brută de **3.248 lei**;
- (2) decontarea, pe baza documentelor justificative, a cheltuielilor de cazare, diurnă, transport și a altor cheltuieli, pentru deplasările în interes de serviciu în țară și în străinătate, în limitele stabilite prin bugetele anuale;

- (3) drept de informare nelimitată asupra activității societății comerciale, având acces la toate documentele acesteia;
- (4) dreptul la concediu de odihnă;
- (5) dreptul la concedii medicale în baza actelor justificative;
- (6) să fie informat de personalul încadrat la Administrativ Serv Luduș S.R.L. despre neregulile constatate;
- (7) dreptul la securitate și sănătate în muncă;
- (8) dreptul la formare profesională, în condițiile legii;
- (9) dreptul de a angaja resursele umane și financiare ale Societății, în condițiile legii;

Art.7. Mandatarul are obligațiile prevăzute de lege, Actul Constitutiv al societății și Regulamentul de Organizare și Funcționare, sens în care este dator:

(1) Să își exercite mandatul cu prudența și diligența unui bun administrator. Mandatarul nu își încalcă această obligație dacă, în momentul luării unei decizii de afaceri, el este în mod îndreptățit să considere că acționează în interesul Societății și pe baza unor informații adecvate.

(2) Să ia măsurile necesare pentru asigurarea îndeplinirii obiectului de activitate al societății. În acest scop, mandatarul are următoarele atribuții:

- a) reprezintă societatea în relațiile cu terțe persoane fizice sau juridice;
- b) încheie actele juridice, în numele și pe seama societății, conform legii;
- c) propune modificarea organigramei și a Regulamentului de organizare și funcționare în sensul îmbunătățirii acestora;
- d) organizează selectarea, angajarea și concedierea personalului Societății, cu respectarea prevederilor legislației muncii, a reglementărilor specifice activității Societății și a contractului colectiv de muncă, dacă este cazul;
- e) duce la îndeplinire întocmai și la timp hotărârile autorității tutelare;
- f) asigură deținerea registrelor cerute de lege;
- g) semnează documentele contabile de achiziție a unor bunuri în conformitate cu prevederile legale;
- h) prospectează piața, căutând să atragă noi clienți, ținând cont de oferta concurenței pe care trebuie permanent să o aducă la cunoștința Asociației unice, are drept de semnătură pe documentele justificative și în bancă;
- i) efectuează operațiuni de încasări și plăți (prin casierie sau prin virament), asigură virarea încasărilor în contul și banca societății, iar extrasele lunare se transmit la compartimentul de contabilitate.
- j) răspunde de înregistrarea și mișcarea mijloacelor fixe și a obiectelor de inventar, precum și de casarea acestora cu toate acțiunile conexe (dezmembrare, valorificare etc.);
- k) respectă normele de protecția muncii și de sănătate potrivit reglementărilor în vigoare;
- l) răspunde de întocmirea corectă a sarcinilor pentru angajați, conform fișei postului;
- m) alte prerogative încredințate de autoritatea publică tutelară sau prevăzute de lege și Regulamentul de organizare și funcționare al societății;

(3) Să respecte procedurile de lucru aprobate de Consiliul Local al orașului Luduș, în calitate de autoritate publică tutelară și să facă propuneri de îmbunătățire a acestora.

(4) Răspunde de organizarea evidenței contabile, financiare și de gestiunea din societate, pe baza reglementărilor în vigoare în domeniile financiar, contabil și de gestiune.

(5) Să transmită Ministerului Finanțelor Publice trimestrial și ori de câte ori i se solicită fundamentări, analize, situații, raportări și orice alte informații referitoare la indicatorii economico-financiar din bugetele de venituri și cheltuieli, în formatul și la termenele stabilite prin ordin al ministrului finanțelor publice sau prin circulare.

(6) Să nu cesioneze contractul de mandat altei persoane.

Cap. IV. – Drepturile și obligațiile mandantului

Art.8. Mandantul are următoarele drepturi:

a) să pretindă mandatarului asigurarea îndeplinirii obiectului de activitate al societății Administrativ Serv Luduș S.R.L.;

b) să solicite și să verifice lunar, sau ori de câte ori este necesar situația economico-financiară a societății și stadiul îndeplinirii obiectivelor acesteia.

Art.9. Mandantul are următoarele obligații:

a) să asigure mandatarului deplina libertate în conducerea, organizarea și gestionarea activității societății comerciale, în limitele prevăzute de lege, de Regulamentul de organizare și funcționare a Societății și de prezentul contract;

b) să acorde sprijin mandatarului pentru realizarea obligațiilor sale.

Cap. V. – Loialitate și confidențialitate

Art.10. (1) Mandatarul este obligat să-și folosească întreaga capacitate de muncă în interesul Societății și să își exercite mandatul cu loialitate.

(2) Mandatarului îi sunt interzise orice activități în beneficiul unor întreprinderi concurente, cu același domeniu de activitate sau care se află în relații de comerț cu societatea comercială.

(3) Această interdicție se extinde și asupra soțului sau soției mandatarului, precum și asupra rudelor și afinilor acestuia până la gradul al IV-lea inclusiv.

Art.11. Pe toată durata prezentului contract, mandatarul este obligat să păstreze confidențialitatea datelor și informațiilor referitoare la activitatea Societății la care are acces în calitate de administrator și care sunt prezentate cu acest caracter. Această obligație se menține și pentru o perioadă de 3 ani de la încetarea prezentului contract.

Cap. VI. – Răspunderea părților

Art.12. Pentru neîndeplinirea sau îndeplinirea necorespunzătoare a obligațiilor prevăzute în prezentul contract părțile răspund potrivit legislației în vigoare. Forța majoră apără părțile de răspundere potrivit prevederilor Codului civil.

Art.13. (1) Răspunderea mandatarului este angajată, în cazul nerespectării prevederilor legale, ale Regulamentului de organizare și funcționare, ale prezentului contract, ale hotărârilor adoptate de autoritatea publică tutelară.

(2) Mandatarul răspunde civil pentru daunele produse societății comerciale prin orice act al său contrar intereselor acesteia, prin acte de gestiune imprudentă, prin utilizarea abuzivă sau neglijentă a fondurilor societății comerciale și/ sau penal, după caz.

Art.14. Mandantul nu răspunde pentru actele sau faptele ilicite cauzatoare de prejudicii, comise de mandatar prin depășirea mandatului încredințat.

Cap. VII. – Modificarea contractului

Art.15. (1) Prevederile prezentului contract pot fi modificate, după o prealabilă notificare, cu acordul ambelor părți, prin act adițional.

(2) Contractul va fi adaptat corespunzător reglementărilor legale ulterioare încheierii acestuia, care îi sunt aplicabile.

Cap. VIII. – Încetarea contractului

Art.16. (1) Părțile semnatare ale prezentului contract stabilesc că acesta își poate înceta efectele în una sau mai multe din următoarele situații:

a) expirarea perioadei pentru care a fost încheiat, dacă părțile nu l-au renegociat în vederea prelungirii;

b) revocarea mandatului, în următoarele cazuri:

- neîndeplinirea uneia sau mai multor obligații prevăzute în contract;

- nerespectarea hotărârilor autorității publice tutelare;
- nerespectarea legislației în vigoare, aplicabilă Societății și a Regulamentului de organizare și funcționare al acesteia;
- c) renunțarea de către mandatar la mandatul încredințat;
- d) acordul de voință al părților semnatare;
- e) intervenirea unui caz de incompatibilitate prevăzut de lege;
- f) decesul sau punerea sub interdicție judecătorească a mandatarului;
- g) promovarea acțiunii în răspundere împotriva mandatarului, aprobată prin hotărârea autorității publice tutelare;

(2) În situațiile prevăzute la alin.(1) lit. „c”, termenul de preaviz este de 30 zile de la notificare.

Art.17. În cazul încetării contractului, mandatarul este obligat să înapoieze mandantului toate actele și documentele deținute în exercitarea atribuțiilor sale.

Cap. IX. – Litigii

Art.18. (1) Prezentul contract este guvernat de legislația română .

(2) Litigiile izvorâte din încheierea, executarea, modificarea, încetarea și interpretarea clauzelor prezentului contract se rezolvă pe cale amiabilă. În lipsa unui acord, litigiile vor fi soluționate la instanțele judecătorești competente române.

Cap. X. – Dispoziții finale

Art.19. Mandatarul are dreptul să solicite mediere, consultanță sau alte măsuri de protecție din partea autorității publice tutelare, confederației, federației sau organizației patronale din care face parte Societatea, în soluționarea situațiilor conflictuale cu sindicatele sau cu alte organizații legal constituite.

Art.20. Prevederile prezentului contract se completează cu dispozițiile Legii privind societățile comerciale nr. 31/1990, republicată,cu modificările și completările ulterioare, ale O.U.G. nr.109/2011 privind guvernanta corporativă a întreprinderilor publice, ale Actului constitutiv, precum și cu prevederile Codului civil.

Art.21. (1) Prezentul contract intră în vigoare la data semnării lui de către părți.

(2) Contractul se depune, împreună cu semnăturile părților, spre înregistrare la Oficiul Registrului Comerțului în a cărui rază teritorială se află sediul Societății, în termen de 15 zile de la semnare.

Art.22. Prin semnarea prezentului contract se consideră că mandatarul a acceptat în mod expres mandatul dat de mandant, în condițiile legii.

Încheiat azi

MANDANT

MANDATAR

**CONSILIUL LOCAL AL
ORAȘULUI LUDUȘ**

**PRIMAR,
Moldovan Ioan Cristian**

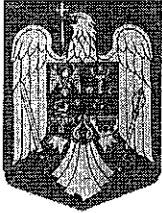

PRIMĂRIA ORAȘULUI LUDUȘ

B-dul 1 Decembrie 1918, Nr. 26; Județul Mureș
Tel: 0265-411548, 0265-411716; 0265-412002; Fax: 0265-413402;
e-mail: ludus@cjmmures.ro; web: www.ludus.ro

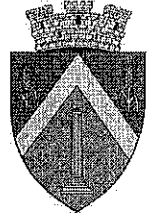

Nr. 33.499 / 18.09.2017

PROCES VERBAL

Încheiat azi, 18 septembrie 2017, cu ocazia afișării anunțului potrivit prevederilor Legii nr.52/2003 privind transparența decizională în administrația publică de aducere la cunoștința publicului a următorului proiect de act normativ:

- Proiect de hotărâre privind înființarea societății ADMINISTRATIV SERV LUDUȘ S.R.L.

Drept pentru care s-a încheiat prezentul proces verbal în 1 exemplar.

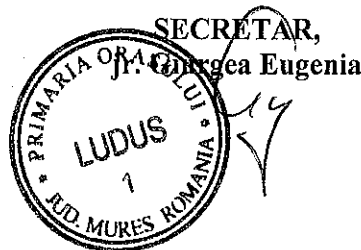

T.M/lax.